



Bei einem Einsatz als Hebezeug ist eine gerillte Trommelausführung, der Getriebe-endschalter und der Schlaufseilschalter (Schützsteuerung erforderlich) zu verwenden.



Seilbefestigung



Federdruck-Scheibenbremse



Bremsmotor

Elektro-Seilwinde Modell RPE

Zugkraft 250 - 1.000 daN

Seilwinden der Baureihen RPE und RPA sind ganz auf Leistung, Effizienz und Sicherheit konzipiert und bieten eine Vielzahl von Vorteilen und Möglichkeiten. Ihre extrem kompakte und einsatzgerechte Würfelform, die robuste Bauweise und universeller Seilabgang, der den individuellen Einsatz in nahezu jeder Lage ermöglicht, machen sie zu starken Helfern beim Heben und Ziehen von Lasten. Die Auslegung der Winden entspricht DIN 15020, Triebwerksgruppe 1 Bm den Unfall-Verhütungsvorschriften, BGV D6 (Winden, Hub- und Zuggeräte) und selbstverständlich der EG-Maschinenrichtlinie.

Jede Seilwinde wird im Werk mit Überlast geprüft und mit einem Prüfzeugnis unter Angabe der Seriennummer und einer Betriebsanleitung mit integrierter EG-Herstellererklärung ausgeliefert.

Ausstattung und Verarbeitung

- Der innenliegende Bremsmotor ermöglicht kompakte Abmessungen der Winde.
- Standard: Eurospannung 400V/230V, 3 Phasen, 50 Hz, Schutzart IP 54, Isolierstoffklasse F.
- Einstellbare Rutschkupplung zum Schutz der Winde vor Überlastung. Bei Modell RPE 10-6 serienmäßig.
- Stirnradgetriebe mit Schrägverzahnung der 1. Stufe, sorgt für hohe Laufruhe. Durch Fettschmierung in allen Baulagen einsetzbar.
- Federdruck-Scheibenbremse im Motor integriert, für den sicheren Halt der Last auch bei Stromausfall.
- Seiltrommel im Standardfall in glatter Ausführung.
- In die Trommel integrierte überwickelbare Seilbefestigung zur mehrlagigen Bewickelung ohne Beschädigung des Seils.
- Die Geräte sind in der Standardausführung direkt gesteuert.
- Sicheres Abschalten der Winde im Notfall durch im Steuerschalter integrierten Not-Aus-Taster.

Bitte berücksichtigen Sie bei der Auswahl der Seillänge, dass mindestens 2,5 Wicklungen auf der Trommel verbleiben müssen (entspricht etwa 1 m)!

Option

- Verschiedene Trommelausführungen, z. B. verlängert zur größeren Seilaufnahme, gerillt zur besseren Seilführung, mit Trennsteg und 2. Seilbefestigung für gleichzeitiges Arbeiten mit zwei Seilen (Traversierbetrieb).
- Getriebeendechalter zur Begrenzung des Seilweges in beide Richtungen (nur in Verbindung mit 42V Schützsteuerung).
- 1-Phasen-Wechselstrommotor 230V, 50 Hz. Steuerung über Hängetaster, einschließlich Steuer-schalter mit Not-Aus-Taster, sowie 2 m Steuerleitung.
- Schützsteuerung mit 42V Steuerspannung.
- Schlaffseilschalter zum automatischen Anhalten der Winde bei Nachlassen der Seilzugkraft, z. B. beim Aufsetzen der Last (nur in Verbindung mit 42V Schützsteuerung).
- Frequenzumrichter für stufenlose Geschwindigkeitsregelung.
- Einstellbare Rutschkupplung zum Schutz der Winde vor Überlastung für die Modelle RPE 2-13, RPE 5-6 und RPE 5-12.
- Sonderausführungen nach BGV C1 für Bühnentechnik und Bewegungen über Personen lieferbar.



Auch in verzinkter Ausführung lieferbar, sprechen Sie uns an!

Sonderkonstruktionen auf Anfrage!



1-Phasen Wechselstrommotor.



Getriebeendechalter



Getriebe mit Rutschkupplung



Verschiedene Trommelausführungen.

Technische Daten Modell RPE

Modell	EAN-Nr. 4025092*	Zugkraft*	Hubgeschwindigkeit*	Seildurchmesser	Motorleistung	ED bei 120 c/h	Nutzbare Seillänge 1. Lage	Nutzbare Seillänge 2. Lage	Nutzbare Seillänge 3. Lage	Nutzbare Seillänge 4. Lage	Gewicht ohne Seil
		daN	m/min	mm	kW	%	m	m	m	m	kg
RPE 2-13	*071796	250	13	4	0,55	40	11,2	24,4	38,8	54,5	31,8
RPE 5-6	*071857	500	6,5	6	0,55	40	7	16,4	27	38,8	32,8
RPE 5-12	*071918	500	12	6	1,1	40	11	24,9	39,7	55,4	41,0
RPE 9-6	*071956	990	6	8	1,1	40	10,2	23	37,4	-	76,0
RPE 10-6**	*072014	1.000	6	8	1,1	40	10,2	23	37,4	-	76,9

*In der obersten Seillage **Mit Rutschkupplung

Glatte Seiltrommel (vergrößerte Seilaufnahme)

Modell	Zugkraft* daN	Seiltrommel- größe	Max. Seilaufnahme m
RPE 2-13 L	250	2	80
RPE 5-6 L	500	2	58
RPE 9-6/10-6 L	990/1.000	2	56
RPE 2-13 XL	250	3	200
RPE 5-6 XL	500	3	140
RPE 5-12 XL	500	3	140
RPE 9-6/10-6 XL	990/1.000	3	100

*in der obersten Seillage

Gerillte Seiltrommel (einlagiger Betrieb empfohlen)

Modell	Zugkraft* daN	Seiltrommel- größe	Seilaufnahme 1. Seillage m	Max. Seilaufnahme m
RPE 2-13 R	250	1	8,8	43
RPE 5-6 R	500	1	6,2	33
RPE 9-6/10-6 R	990/1.000	1	8,2	30
RPE 2-13 LR	250	2	13,3	64
RPE 5-6 LR	500	2	9,5	49
RPE 5-12 LR	500	2	9,5	49
RPE 9-6/10-6 LR	990/1.000	2	12,9	47
RPE 2-13 XLR	250	3	35,3	165
RPE 5-6 XLR	500	3	25,7	128
RPE 5-12 XLR	500	3	25,7	128
RPE 9-6/10-6 XLR	990/1.000	3	25,2	89

Abmessungen Modell RPE

Modell	RPE 2-13	RPE 5-6	RPE 5-12	RPE 9-6	RPE 10-6
A, mm	405	405	405	525	525
B, mm	375	375	375	485	485
C, mm	18	18	18	25	25
DTR, mm	76	76	76	108	108
Dmax, mm	104	118	118	148	148
DA, mm	150	150	150	180	180
E, mm	336	336	426	465	465
F, mm	210	210	300	270	270
G, mm	260	260	350	345	345
H, mm	290	290	380	380	380
I, mm	11	11	11	13	13
K, mm	250	250	250	340	340
L, mm	125	125	125	170	170
M, mm	6	6	6	10	10
N, mm	33	33	33	47,5	47,5
O, mm	194	194	284	250	250
P, mm	19	19	19	24	24
Q, mm	13	13	13	19	19
R, mm	125	125	125	170	170
S, mm	4	6	6	8	8
$\alpha 1, ^\circ$	130	130	130	145	145
$\alpha 2, ^\circ$	110	110	110	125	125
$\alpha 3, ^\circ$	40	40	40	50	50
$\beta 1, ^\circ$	150	150	150	155	155
$\beta 2, ^\circ$	90	90	90	100	100
$\beta 3, ^\circ$	80	80	80	83	83

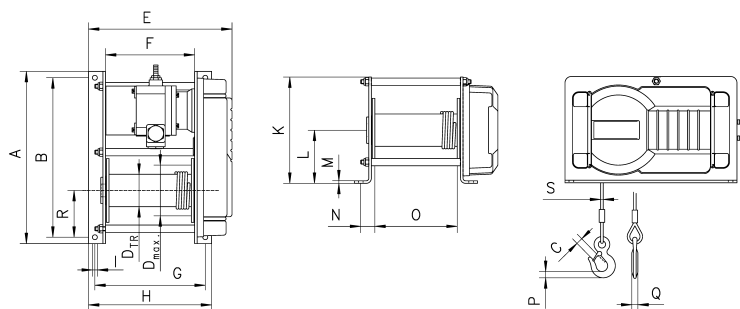

Modell RPE

! Yale Hebezeuge sind nicht für den Personentransport bestimmt und dürfen für diesen Zweck nicht verwendet werden.

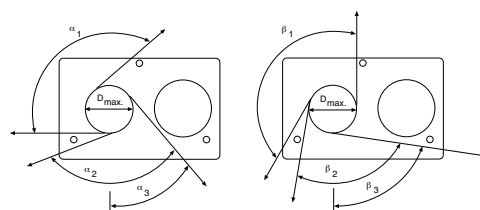

Seilabläufe der Elektro-Seilwinde RPE



Druckluft-Seilwinde Modell RPA

Zugkraft 250 - 500 daN

Die Konzeption entspricht der Ausführung der Elektro-Seilwinde RPE, jedoch ohne Not-Aus.

Das Modell RPA ist durch 100 % Einschaltdauer und unbegrenzte Schalthäufigkeit für schwere Einsätze geeignet. Es ist unempfindlich gegenüber Verschmutzung, Feuchtigkeit und aggressiven Medien von außen.

Ausstattung und Verarbeitung

- Robuster Lamellenmotor mit hohem Anlaufmoment, ausgelegt für Betriebsdruck von 4 - 6 bar.
- Im Motor integrierte Federdruckbremse garantiert sicheren Halt der Last auch bei Ausfall der Druckluft.
- Feinfühliges Ansteuerung durch direkt wirkende Ventile im Steuerschalter.

Option

- Verschiedene Trommelausführungen, z. B. verlängert zur größeren Seilaufnahme, gerillt zur besseren Seilführung, mit Trennsteg und 2. Seilbefestigung für gleichzeitiges Arbeiten mit zwei Seilen.
- Steuerung mit Steuerschalter, 2,5 m Schlauchleitung und Druckluftkupplung.
- Wartungseinheit für Hauptluftleitung (Druckregler, Manometer, Öler und Halter).



Seilbefestigung



Verschiedene Trommelausführungen.
(Info siehe Seite 83)

Um eine einwandfreie Funktion der Winde zu gewährleisten muss die Druckluft gefiltert und geölt zur Verfügung stehen!

Technische Daten Modell RPA

Modell	EAN-Nr. 4025092*	Zugkraft*	Hub- geschwindig- keit bei Nennlast*	Hub- geschwindig- keit ohne Last*	Senk- geschwindig- keit bei Nennlast*	Seil- durchmesser	Motorleistung	Nutzbare Seillänge oberste Lage	Gewicht ohne Seil
		daN	m/min	m/min	m/min	mm	kW	m	kg
RPA 2-13	*072397	250	12,5	20	22	4	0,55	54,5	36,7
RPA 5-6	*072458	500	6,2	10	11	6	0,55	38,8	36,7

*Werte in der obersten Seillage bei 6 bar, Luftverbrauch 0,75 m³/min

**Auch in verzinkter Ausführung lieferbar,
sprechen Sie uns an!**

Abmessungen Modell RPA

Modell	RPA 2-13	RPA 5-6
A, mm	405	405
B, mm	375	375
C, mm	18	18
DTR, mm	76	76
Dmax, mm	104	118
DA, mm	150	150
E, mm	336	336
F, mm	210	210
G, mm	260	260
H, mm	290	290
I, mm	11	11
K, mm	250	250
L, mm	125	125
M, mm	6	6
N, mm	33	33
O, mm	194	194
P, mm	19	19
Q, mm	13	13
R, mm	125	125
S, mm	4	6
$\alpha 1, ^\circ$	130	130
$\alpha 2, ^\circ$	90	90
$\alpha 3, ^\circ$	20	20
$\beta 1, ^\circ$	150	150
$\beta 2, ^\circ$	70	70
$\beta 3, ^\circ$	60	60

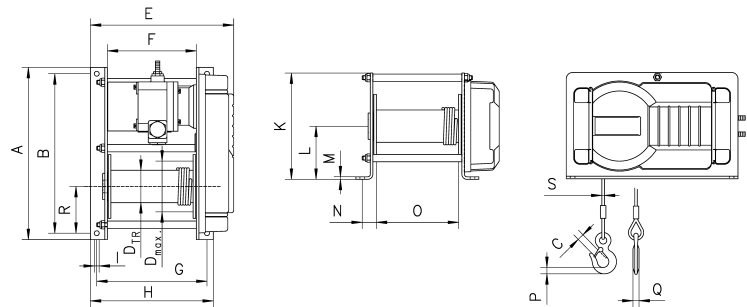

Modell RPA

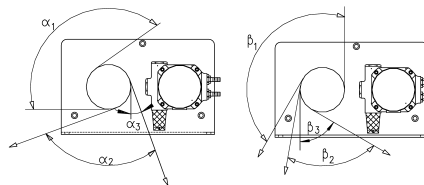

Seilabläufe der Druckluft-Seilwinde RPA

**Sonderkonstruktionen
auf Anfrage!**

**Bitte berücksichtigen Sie bei der
Auswahl der Seillänge, dass mindestens
2,5 Wicklungen auf der Trommel verbleiben
müssen (entspricht etwa 1 m)!**



Handseilwinde mit Stirnradgetriebe Modell MWS

Zugkraft 125 - 2.000 daN

Für den Einsatz überall dort, wo keine Elektrizität oder viel Schmutz ist.

Empfohlener Seildurchmesser gemäß DIN 3060 FE-znk 1770 sZ-spa. Das Seil ist nicht im Lieferumfang enthalten.

Ausstattung und Verarbeitung

- Geschlossenes Getriebe zum Schutz der innenliegenden Teile, auch bei rauem Einsatz.
- Wälzgelagerte Stirnräder und gleitgelagerte Seiltrommel.
- Kompakte Bauweise.
- Einfache und schnelle Befestigung an Wänden, Masten und dergleichen.
- Selbstarretierende, rückschlaggesicherte und verstellbare Kurbel für schnelles Heben kleiner Lasten. Dadurch geringstmögliche Anstrengung beim Heben und rasches Aufwickeln des Seils.
- Lastdruckbremse für ein besonders feinfühliges Heben und Senken der Last. Ein ungewolltes Lösen der Bremse bei schwingender Belastung wird verhindert.
- Geeignet für Umgebungstemperatur: -20° bis +40° C.

Option

- Korrosionsschutzte Ausführung.
- Gerillte Seiltrommel für eine bessere Seilführung.
- Trennstege für den Betrieb mit mehreren Seilen.

! Yale Hebezeuge sind nicht für den Personentransport bestimmt und dürfen für diesen Zweck nicht verwendet werden.

Technische Daten Modell MWS

Modell	EAN-Nr. 4025092*	Zugkraft 1. Seillage	Zugkraft oberste Seillage	Kurbelkraft 1. Seillage	Hub je Kurbel- umdrehung 1. Seillage	Über- setzung	Gewicht ohne Seil	Empf. Seil- durch- messer*	Bruchkraft des Seils min.	Seil- aufnahme max.	Anzahl der Seillagen max.
		daN	daN	daN	mm		kg	mm	kN	m	
MWS 125	*080064	125	55	11	120	1:1	7	3	5,7	52	18
MWS 300	*080071	300	120	7	21	1:7,4	10	5	15,9	26	9
MWS 500	*080088	500	323	13	30	1:7,4	11	6	22,9	12	5
MWS 1000	*080095	1.000	684	15	21	1:17	28	9	51	27	5
MWS 2000	*080101	2.000	1.712	24	16	1:25,7	32	13	106	7	2

*Gem. DIN 3060 FE-znk 1770sZ-spa

Abmessungen Modell MWS

Modell	MWS 125	MWS 300	MWS 500	MWS 1000	MWS 2000
A, mm	70	200	200	230	230
B, mm	305	300	300	340	340
C, mm	270	268	268	280	280
D, mm	168	168	168	180	180
G, mm	40	15	15	27	27
H, mm	85	60	60	126	126
ØJ, mm	32	50	70	102	121
K, mm	14	12	12	17	17
ØL, mm	141	140	140	212	212
M, mm	198	198	198	266	288
N, mm	153	108	108	118	118
O, mm	325	263	263	425	425
P, mm	300	250	250	250	250
S, mm	128	128	128	128	128

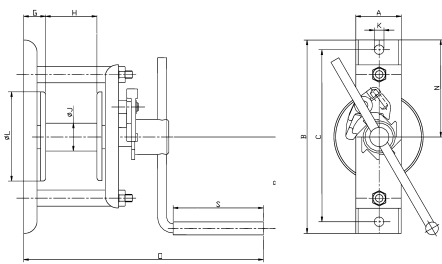

Modell MWS, 125 daN

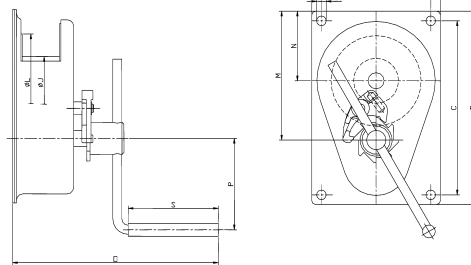

Modell MWS, 300 - 500 daN

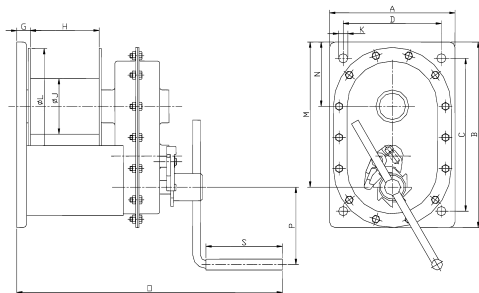

Modell MWS, 1.000 - 2.000 daN



Handseilwinde mit Schneckengetriebe Modell MWW

Zugkraft 250 - 5.000 daN

Die Handseilwinde mit Schneckengetriebe ist besonders für den Einsatz in On-/Offshore, auf Werften, in der Industrie, in Schlachtereien, in Sporthallen, etc. geeignet.

Empfohlener Seildurchmesser gemäß DIN 3060 FE-znk 1770 sZ-spa. Das Seil ist nicht im Lieferumfang enthalten.

Ausstattung und Verarbeitung

- Windengehäuse und Seiltrommel aus robustem Stahlblech.
- Wälzgelagerte Schneckenwelle und gleitgelagerte Seiltrommel.
- Kleine Abmessungen, kompakte Bauweise, große Seilaufnahme.
- Einfache und schnelle Befestigung an Wänden, Masten und dergleichen.
- Zwei Seilrichtungen für die Bedienung aus unterschiedlichen Positionen.
- Selbst arretierende, rückschlaggesicherte und verstellbare Kurbel für schnelles Heben kleiner Lasten. Dadurch geringst mögliche Anstrengung beim Heben und rasches Aufwickeln des Seils.
- Zwei Hubgeschwindigkeiten durch unterschiedlichen Anschlag der Kurbel, ab einer Zugkraft von 2.000 daN.
- Lastdruckbremse zum sicheren Halten der Last und für ein besonders feinfühliges Senken.
- Geeignet für Umgebungstemperatur: -20° bis +40° C.

Option

- Korrosiongeschützte Ausführung.
- Gerillte Seiltrommel für eine bessere Seilführung.
- Trennstege für den Betrieb mit mehreren Seilen.
- Freischaltung zum schnellen Abwickeln des unbelasteten Seils ab einer Zugkraft von 2.000 daN möglich.

! Yale Hebezeuge sind nicht für den Personentransport bestimmt und dürfen für diesen Zweck nicht verwendet werden.

Technische Daten Modell MWW

Modell	EAN-Nr. 4025092*	Zugkraft 1. Seillage	Zugkraft oberste Seillage	Kurbelkraft 1. Seillage	Hub je Kurbel- umdrehung 1. Seillage 1./2. Geschw. mm	Über- setzung	Gewicht ohne Seil	Empf. Seil- durch- messer*	Bruchkraft des Seils min.	Seil- aufnahme max.	Anzahl der Seillagen max.
		daN	daN	daN			kg	mm	kN	m	
MWW 250	*079990	250	95	5	17/-	1:10	13	5	15,9	63	11
MWW 500	*080002	500	239	9	20/-	1:12	16	6	22,9	77	9
MWW 1000	*080019	1.000	542	14	13/-	1:26	26	9	51	55	7
MWW 1500	*080026	1.500	845	21	13/-	1:26	28	10	63	49	6
MWW 2000	*080033	2.000	1.129	12/20	5,5/11	1:76/38	60	13	106	46	6
MWW 3000	*080040	3.000	1.861	17/30	5/10	1:104/52	78	16	161	52	5
MWW 5000	*080057	5.000	3.165	34/61	6/12	1:120/60	115	20	252	40	5

*Gem. DIN 3060 FE-znk 1770sZ-spa

Abmessungen Modell MWW

Modell	MWW 250	MWW 500	MWW 1000	MWW 1500	MWW 2000	MWW 3000	MWW 5000
A, mm	293	313	348	378	410	436	436
B, mm	140	164	201	238	295	356	421
C, mm	82	106	141	178	196	251	316
D, mm	261	281	316	346	360	386	386
G, mm	123	125	127	127	137	137	138
H, mm	107	129	160	185	180	205	200
ØJ, mm	48	70	102	102	133	165	219
K, mm	17	17	17	17	25	25	25
ØL, mm	160	190	240	240	312	376	437
M, mm	121	138	164	164	208	260	298
N, mm	88	96	140	142	249	308	335
O, mm	410	440	490	490	740	825	865
P, mm	350	350	350	350	380	380	380
R, mm	170	190	260	263	419	550	613
S, mm	140	140	140	140	250	250	250

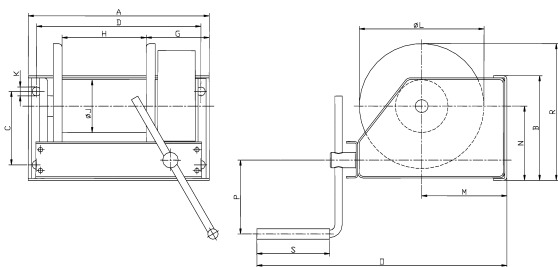

Modell MWW, 250 - 1.500 daN

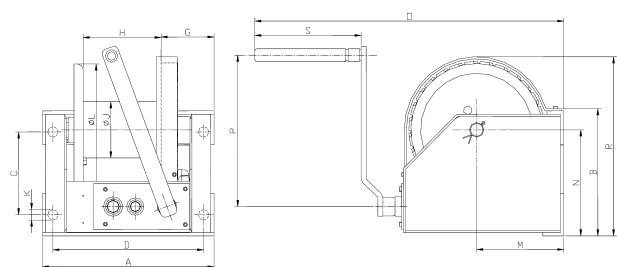

Modell MWW, 2.000 - 5.000 daN